

6 5 4 3 2 1

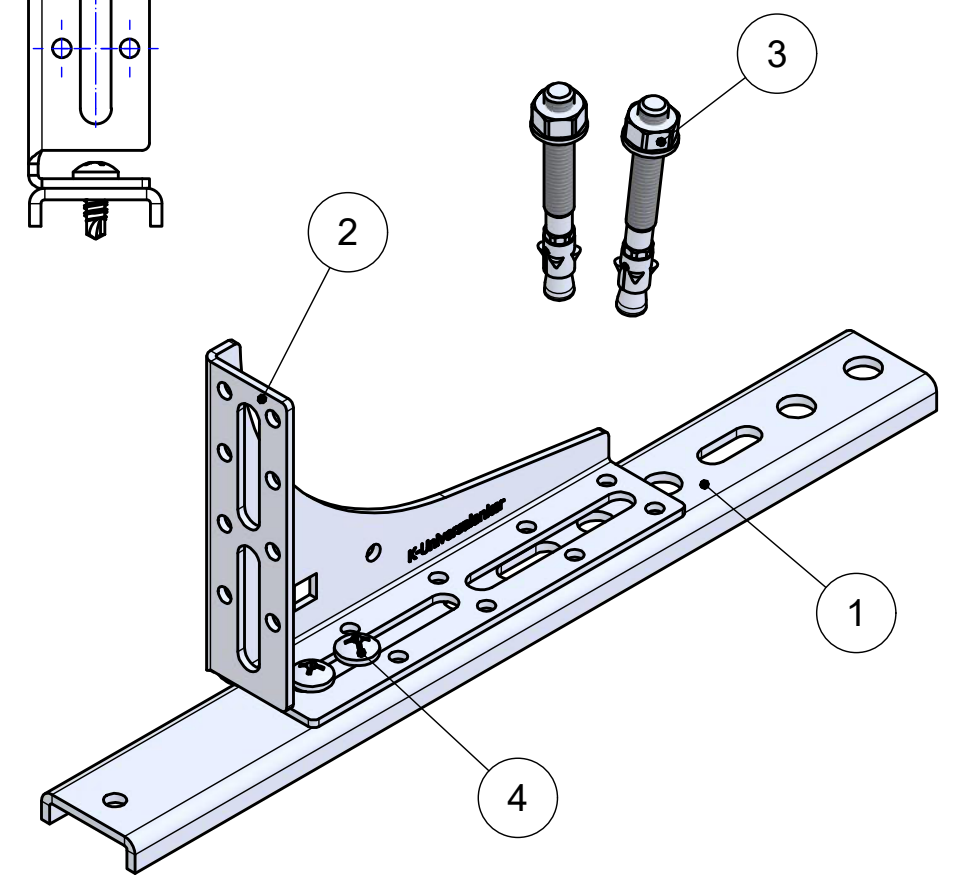
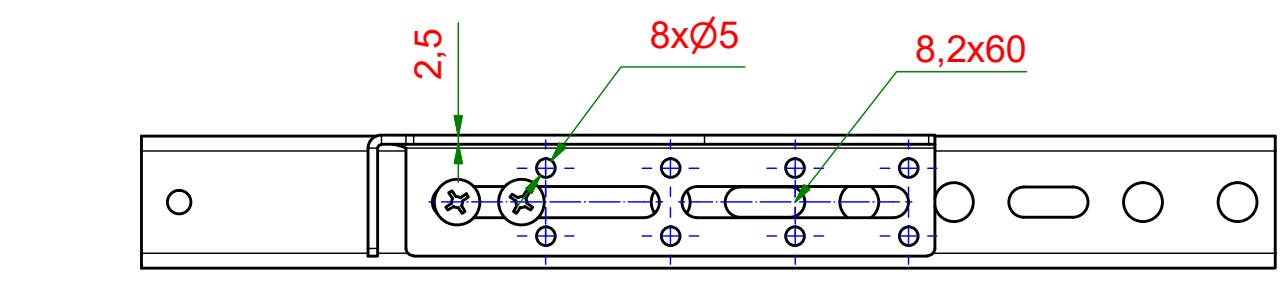
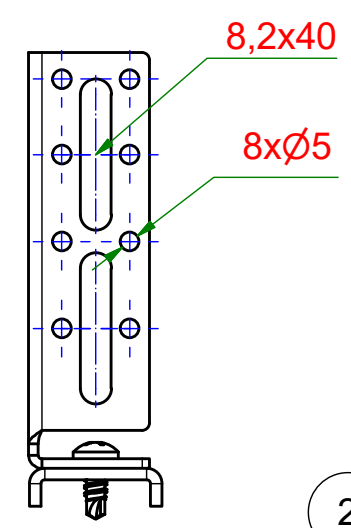
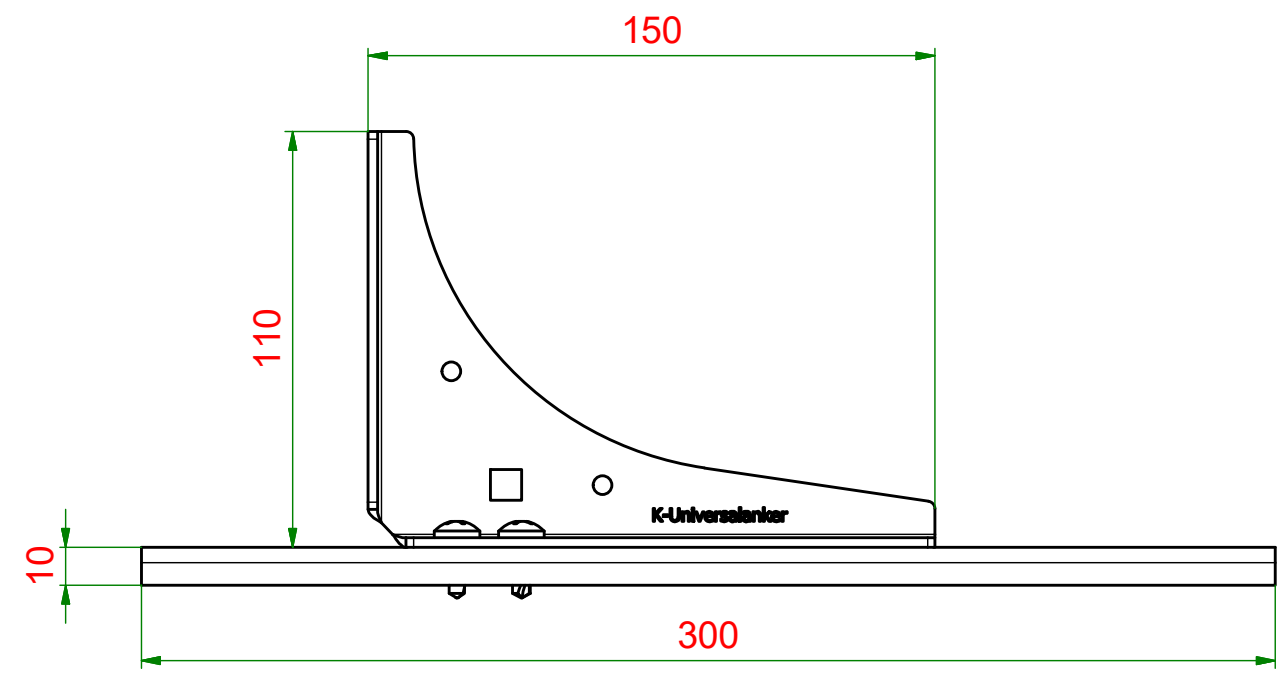
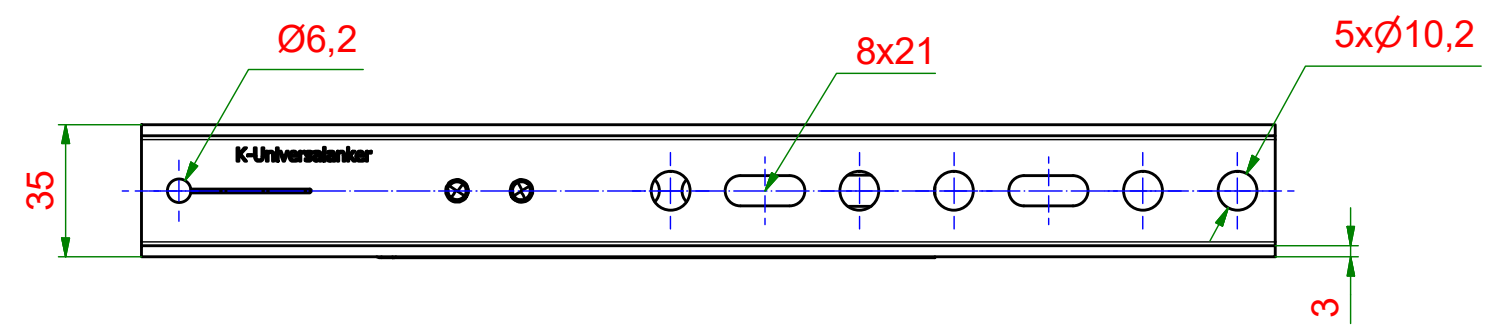

Teilleiste		
Pos.	Stk.	Bezeichnung
1	1	EL-Anker - U-Profil
2	1	SLW - Schwerlastwinkel
3	2	Schwerlastdübel
4	2	Bohrschraube-LK

<p><b>KNELSEN</b> Entwicklung und Herstellung</p> <p><b>Knelsen GmbH</b> Am Schlinge 26 33154 Salzkotten Tel.: 05258 / 93766-95 Fax: 05258 / 93766-97 www.knelsen.de info@knelsen.de</p>		Material: verzinkter Stahl			
		Maßstab: 1 : 2		Masse: 0,6 kg	
		Datum		Name	Titel, Beschreibung
		Erstellt 09.10.2020		R.Heiermeier	
Genehmigt			BAP-SLK-300 S110x150 BAP-Schwerlastkonsole		
Allgemeintoleranzen nach ISO 2768-m			Bauteilnummer / Zeichnungsnummer	Blatt 1	
Schutzvermerk nach DIN ISO 16016 beachten			405212		
				A3	

6 5 4 3 2 1