

6 5 4 3 2 1

D

C

B

A

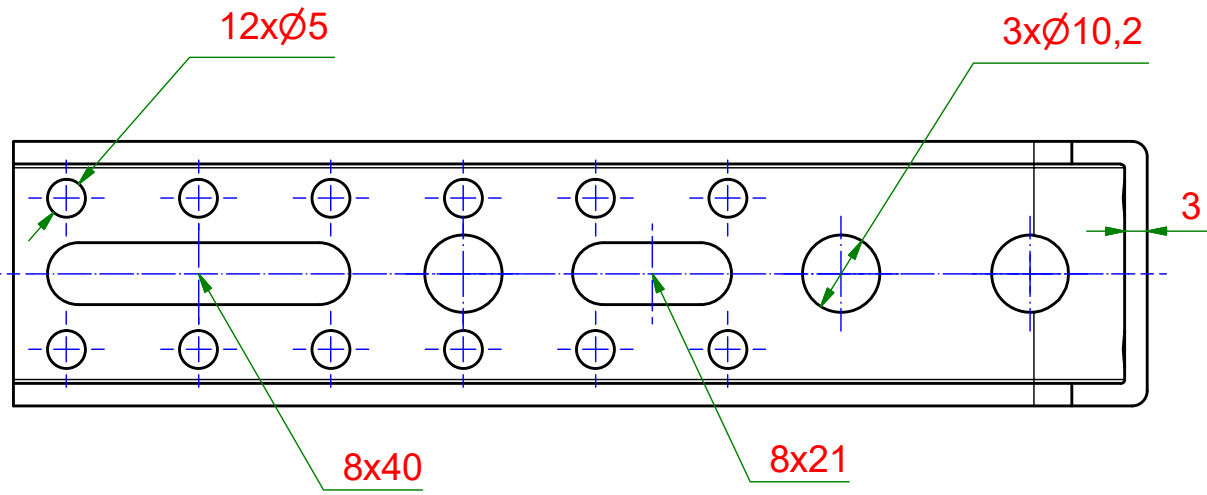
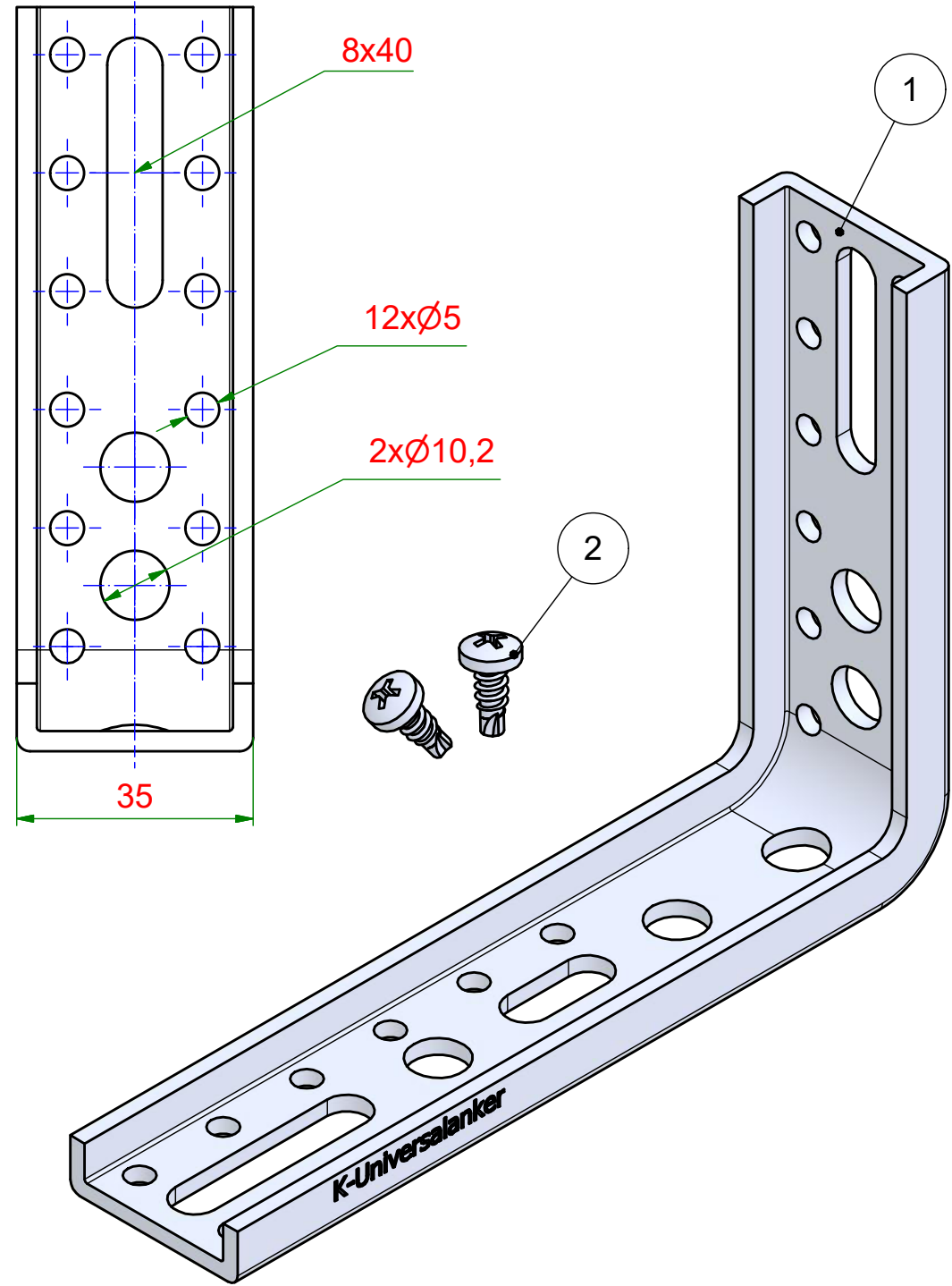
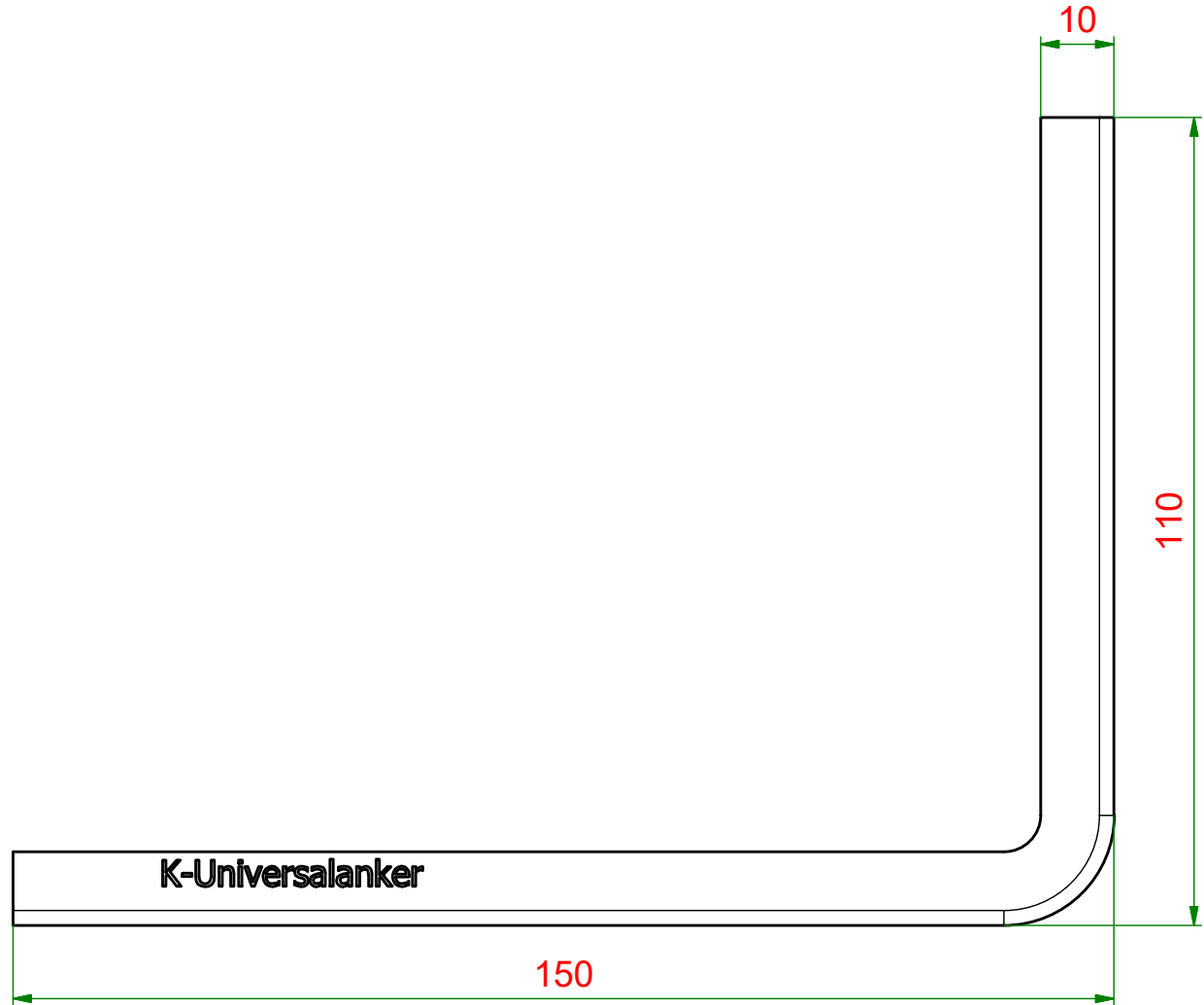

Teilleiste		
Pos.	Stk.	Bezeichnung
1	1	Verbindungswinkel
2	2	Bohrschraube-LK

KNELSEN
Entwicklung und Herstellung

Knelsen GmbH
Am Schlinge 26
33154 Salzkotten
Tel.: 05258 / 93766-95
Fax: 05258 / 93766-97
www.knelsen.de
info@knelsen.de

Datum	Name
Erstellt 18.11.2022	R.Heiermeier
Genehmigt	
Allgemeintoleranzen nach ISO 2768-m	
Schutzvermerk nach DIN ISO 16016 beachten	

Material: verzinkter Stahl	
Maßstab: 1 : 1	Masse: 0,25 kg
Titel, Beschreibung	
VBW-110x150x3,0-U-BS13	
VBW - Verbindungswinkel	
Bauteilnummer / Zeichnungsnummer	
405118-2	
Revision: 1	

Blatt 1
A3

6 5 4 3 2 1