

6

5

4

3

2

1

D

D

C

C

B

B

A

A

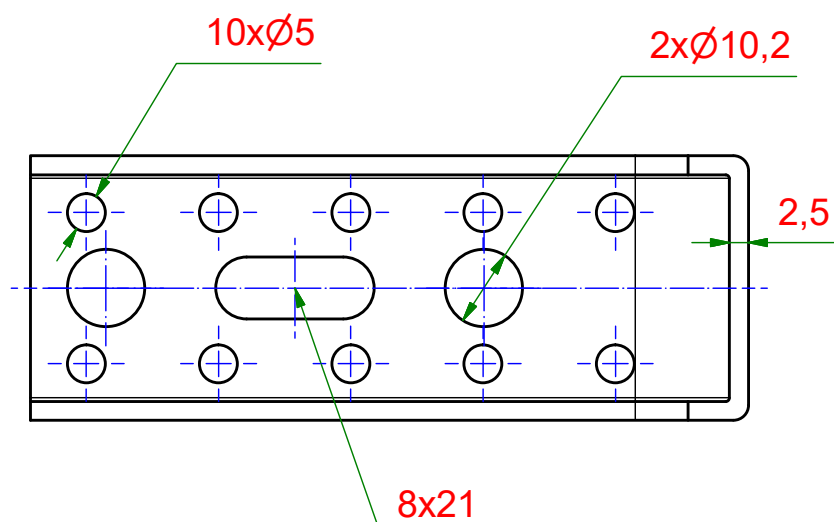
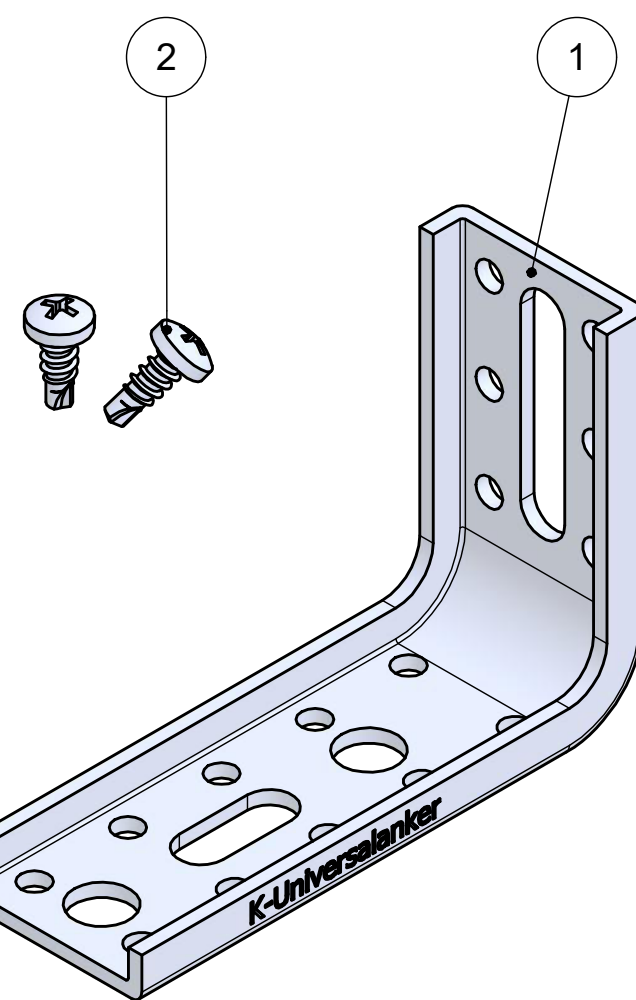
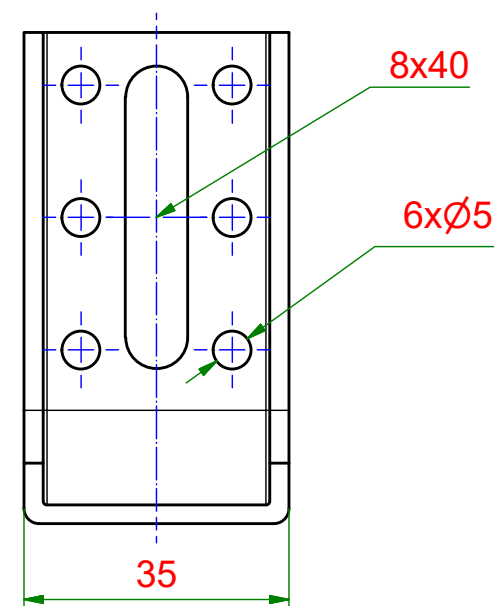
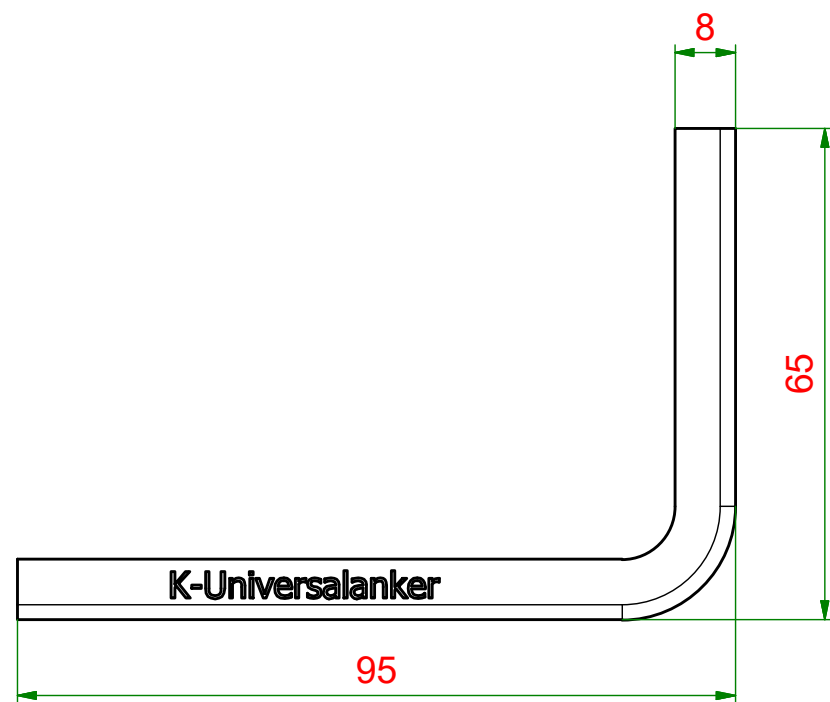

Teilleiste		
Pos.	Stk.	Bezeichnung
1	1	Verbindungswinkel
2	2	Bohrschraube-LK

<p>KNELSEN Entwicklung und Herstellung</p> <p>Knelsen GmbH Am Schlinge 26 33154 Salzkotten Tel.: 05258 / 93766-95 Fax: 05258 / 93766-97 www.knelsen.de info@knelsen.de</p>		Material: verzinkter Stahl			
		Maßstab: 1 : 1		Masse: 0,12 kg	
		Datum	Name	Titel, Beschreibung	
		Erstellt	17.11.2022	R.Heiermeier	VBW-65x95x2,5-U-BS13 VBW - Verbindungswinkel
Genehmigt		Bauteilnummer / Zeichnungsnummer		Blatt 1	
Allgemeintoleranzen nach ISO 2768-m		405114		A3	
Schutzvermerk nach DIN ISO 16016 beachten		Revision: 1			

6

5

4

3

2

1