

6 5 4 3 2 1

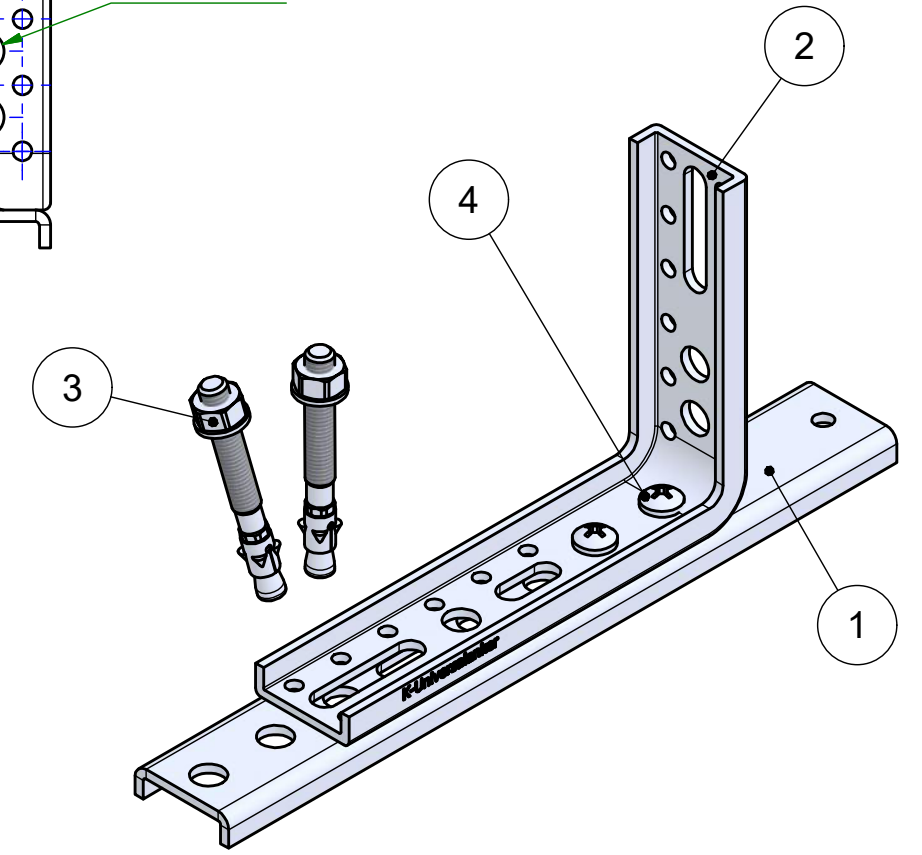
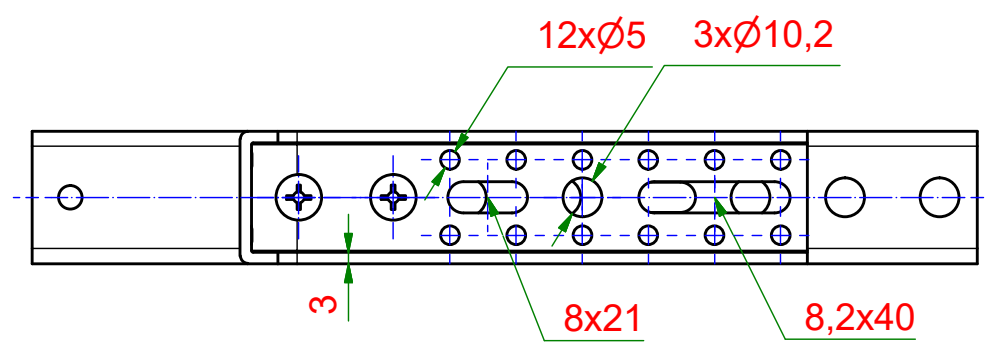
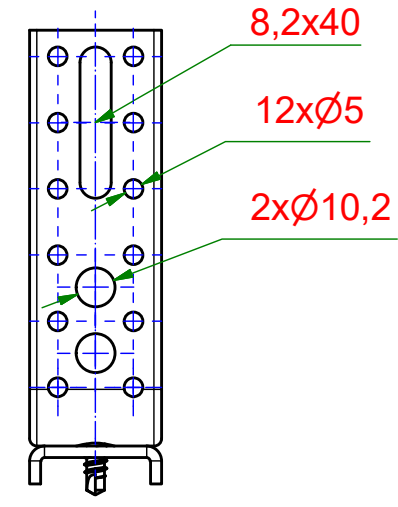
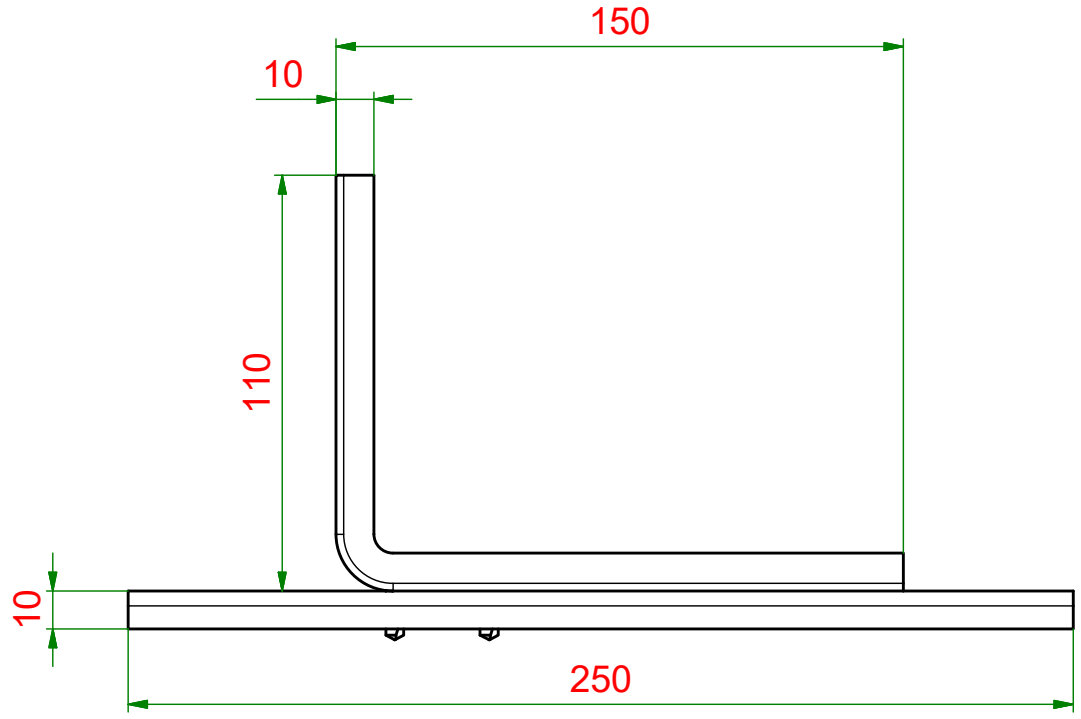
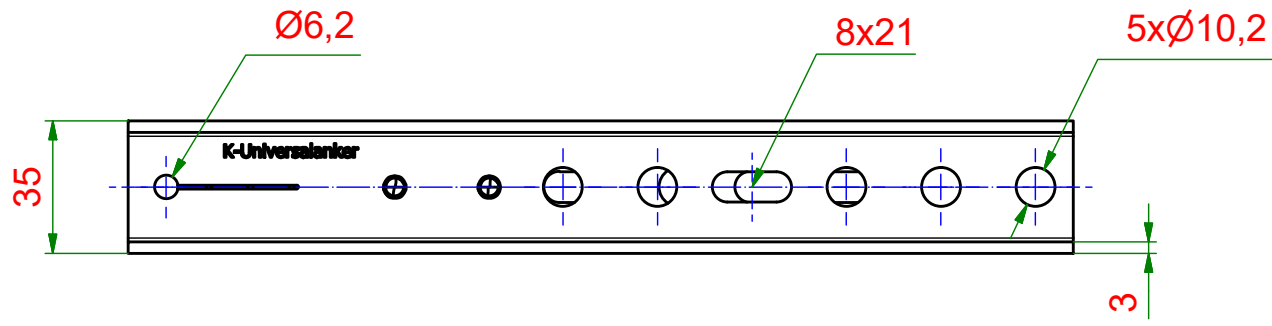

Teilleiste		
Pos.	Stk.	Bezeichnung
1	1	EL-Anker - U-Profil
2	1	Verbindungswinkel
3	2	Schwerlastdübel
4	2	Bohrschraube-LK

KNELSEN
Entwicklung und Herstellung

Knelsen GmbH
Am Schlinge 26
33154 Salzkotten
Tel.: 05258 / 93766-95
Fax: 05258 / 93766-97
www.knelsen.de
info@knelsen.de

Datum	Name
Erstellt 09.10.2020	R.Heiermeier
Genehmigt	
Allgemeintoleranzen nach ISO 2768-m	
Schutzvermerk nach DIN ISO 16016 beachten	

Material: verzinkter Stahl	
Maßstab: 1 : 2	Masse: 0,6 kg
Titel, Beschreibung	
BAP-SLK-250 U110x150	
BAP-Schwerlastkonsole	
Bauteilnummer / Zeichnungsnummer	
405211	
Blatt 1	
A3	

6 5 4 3 2 1