

6 5 4 3 2 1

D

C

B

A

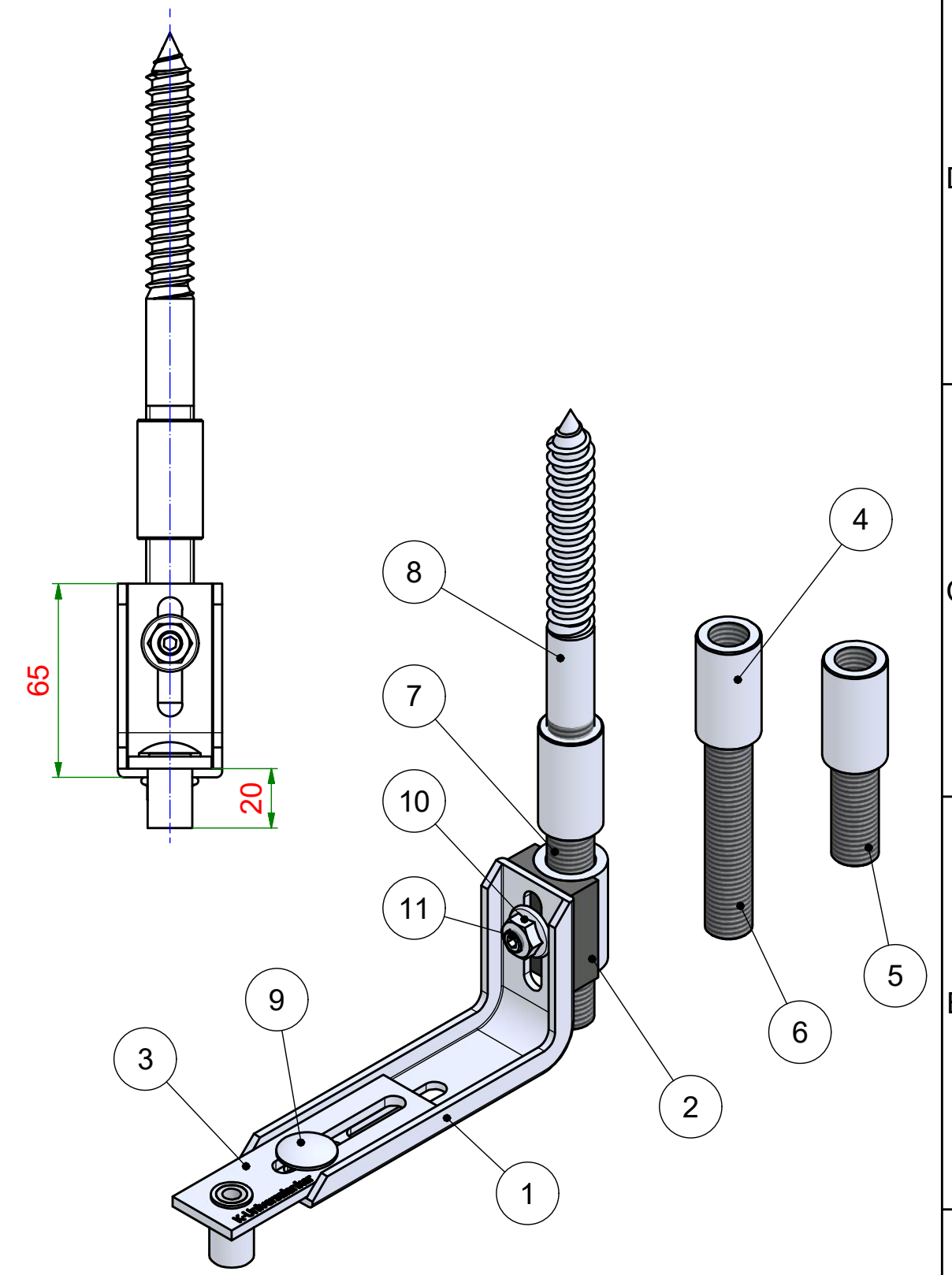
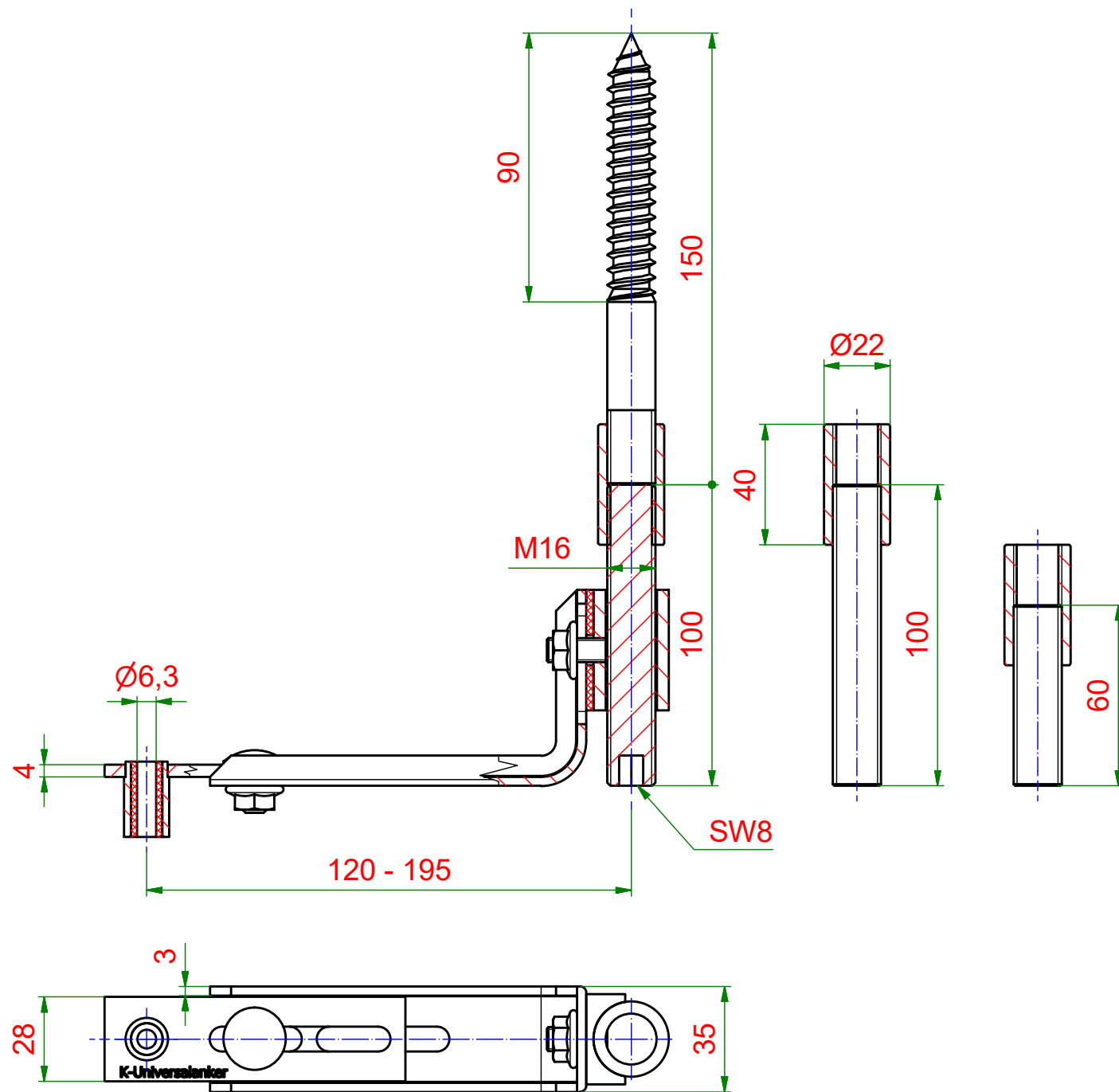

Teilleiste

Pos.	Stk.	Bezeichnung
1	1	Montagewinkel
2	1	Verbindungselement
3	1	Montageplatte
4	3	Verbindungsmutter
5	1	Gewindebolzen
6	1	Gewindebolzen
7	1	Gewindebolzen mit Antrieb
8	1	Stockschraube
9	1	Schlossschraube
10	2	Flanschmutter
11	1	Gewindestift

KNELSEN
Entwicklung und Herstellung

Knelsen GmbH
Am Schlinge 26
33154 Salzkotten
Tel.: 05258 / 93766-95
Fax: 05258 / 93766-97
www.knelsen.de
info@knelsen.de

Datum	Name
Erstellt 23.08.2023	R.Heiermeier
Genehmigt	

Material: verzinkter Stahl	
Maßstab: 1 : 2	Masse: 1,20 kg
Titel, Beschreibung	
RK-Fest-SS-16x410	
RK-Fest-SS - Stockschraube	
Bauteilnummer / Zeichnungsnummer	
400123	
Revision:	
A3	

6 5 4 3 2 1